

# GSP 45 S



CONFEZIONATRICE ORIZZONTALE  
HORIZONTAL WRAPPER  
ENSACHEUSE HORIZONTALE  
ENVASADORA HORIZONTAL

  
*general system pack*

# GSP 45 S

La macchina confezionatrice orizzontale **GSP 45 S** è il risultato dell'evoluzione e della grande esperienza di GSP nel settore dei sistemi di confezionamento in orizzontale.

Questa macchina completamente elettronica presenta una grande affidabilità garantita dal sistema di motorizzazione elettronico.

La versatilità di utilizzo e di cambio formato la rendono adatta al confezionamento di prodotti alimentari e non, sia nel caso di confezioni singole o multi-pack.

La struttura a sbalzo favorisce la sanificazione e l'accessibilità agli organi principali, la manutenzione e la sicurezza sul lavoro.

**GSP 45 S** is the result of our machines evolution and of many experience's years in the field of horizontal products' packaging Electronic Horizontal Pillow Pack Wrapper versatile and reliable, very flexible in the format-change, suitable for food and non food products, both for singledose and for multiple packages. Cantilever frame and easy accessibility, together with sanitation (sanification) principles, easy maintenance and safety, it has been constructed for, allows this wrapper to distinguish itself.

L'ensacheuse horizontale Flow Pack **GSP 45 S** est le résultat de l'évolution et de la grande expérience de GSP dans le domaine des systèmes d'emballages horizontaux. Cette machine, complètement automatique, présente une grande fiabilité garantie par une motorisation à gestion électronique. Sa polyvalence d'utilisation et de changement de format facile la rend idéale pour le conditionnement de produits alimentaires ou autres, et ce, aussi bien dans le cas de sachets unitaires que de multipacks. La structure en porte à faux favorise le nettoyage aisé de la machine grâce à l'accès facile aux organes principaux, l'utilisation, et la sécurité du travail.

La máquina envasadora horizontal **GSP 45 S**, es el resultado de la evolución y de la gran experiencia de GSP, en el sector de sistemas de envasado en horizontal. Esta máquina completamente electrónica presenta una gran confiabilidad garantizada por el sistema electrónico de motorización. La versatilidad en el uso y en el cambio de formato la hacen perfecta para el envasado de productos alimenticios y otros, ya sea en el caso de envases simples o multi-pack. La estructura balconada favorece la higiene y facilita el acceso a los elementos principales, al mantenimiento y a la seguridad en el trabajo.

## Opzionali

- Fotocellula stampa centrata
- Apparecchio stampatore data scadenza
- Doppio portabobina
- Allungamento nastro alimentazione
- Versione inox
- Ruote sotto la macchina
- Cambio passo corto/lungo
- Coltelli a zig-zag
- Punzone euroslot (sombbrero)
- No product no bag

## Options

- Photo electric cell for print register
- Printing unit for expiry date
- Double reel holder
- Infeed extension
- Inox version
- Casters under the machine
- Gear shift for short/long pitch
- Zig-zag knives
- Euroslot punch
- No product no bag

## Options

- Cellule photo-électrique pour le centrage de l'impression
- Système d'impression pour la date d'expiration
- Double porte bobine
- Roues en dessous de la machine
- Changement pour pas long et court
- Allongement convoyeur alimentation
- Couteaux zig-zag
- Trou européen (eurosloot)
- Photocellule "Pas de produit - Pas de sachet"

## Opcionales

- Fotocélula para trabajar con film impreso
- Marcador, codificador para fecha de caducidad y N° lote
- Doble porta bobina
- Prolongación cinta de carga
- Versión inox
- Ruedas para poder movilizar la máquina
- Cambio de paso, corto - largo
- Cuchilla de corte a zig - zag
- Euroslot (para colgar el paquete)
- No product - no bag

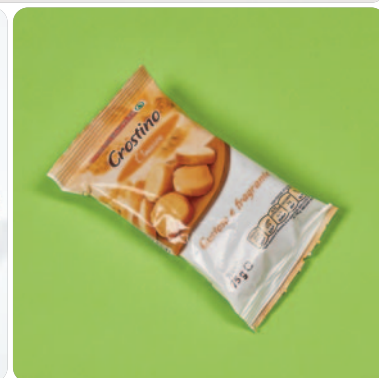

# GSP 45 S

## Caratteristiche tecniche

- Struttura a sbalzo
- Gruppo di saldatura longitudinale con tre coppie di rulli
- Velocità fino a 120 conf/min
- Dimensioni prodotto:  
larghezza: da 10 a 200 mm  
altezza: da 1 a 120 mm  
lunghezza: da 30 a 600 mm
- Dimensioni bobina: max 520 mm diametro esterno 350 mm diametro interno 68÷75 mm
- Materiali d'incarto film termosaldanti, accoppiati, saldanti a freddo, polietilene
- Dimensioni macchina:  
lunghezza: 3.200 mm  
larghezza: 890 mm  
altezza: 1.800 mm  
peso: 550 kg

## Caratteristiche elettriche e di gestione

- Controllo assi con PLC
- Terminale operatore con pannello LCD da 7" con possibilità di memorizzazione dati e ricette
- Diagnostica macchine
- Controllo temperatura da pannello operatore touch screen
- Potenza installata 3 kW

## Caratteristiche pneumatiche

- Alimentazione aria compressa 7 bar aria secca e filtrata
- Consumo aria 20 NL/min

## Technical features

- Cantilever frame
- Longitudinal sealing unit with three pairs of rollers
- Capacity: up to 120 ppm
- Product dimensions:  
width: 10/200 mm  
height: 1/120 mm  
length: 30/600 mm
- Reel dimensions:  
reel width max 520 mm  
outside diameter: 350 mm  
core diameter: 68÷75 mm
- Packaging materials: heat-sealable, complex films, cold-sealable, polyethylene
- Machine dimensions:  
length: 3.200 mm  
width: 890 mm  
height: 1.800 mm  
weight: 550 Kg

## Electrical features and management

- Motion control with PLC
- Interface with 7" LCD panel with working programs memorization
- Machine diagnostic
- Temperature control through touch screen
- Power 3 kW

## Pneumatic features

- Compressed air 7 bar dry and filtered air
- Air consumption 20 NL/min

## Caractéristiques technique

- Structure en porte-à-faux.
- Groupe de soudure longitudinal avec tris paires de rouleaux
- Cadence mécanique jusqu'à 120 sachets/minute
- Dimensions produit  
largeur: 10/200 mm  
hauteur: 1/120 mm  
longueur: 30/600 mm
- Dimensions Bobine:  
laize: max 520 mm  
diamètre extérieur: 350 mm  
diamètre intérieur 68÷75 mm
- Film d'emballage: films thermo soudants, soudants à froid, polyéthylène.
- Dimensions Machine:  
longueur: 3.200 mm  
largeur: 890 mm  
hauteur: 1.800 mm  
poids: 550 Kg

## Caractéristiques électriques et de commande

- Contrôle axes avec automate
- Interface avec panneau LCD de 7" avec mémorisation données et programmes
- Diagnostique machine
- Contrôle température par écran tactile
- Puissance installée 3 kW

## Caractéristiques pneumatiques

- Alimentation air comprimé 7 bar air sec et filter
- Consommation air 20 NL/min

## Características técnicas

- Estructura balconata
- Grupo de soldadura longitudinal con tres gupos de rodillos
- Rendimiento hasta 120 ptes./min
- Dimensiones de producto:  
anchos de 10 a 200 mm  
alturas de 1 a 120 mm  
longitudes de 30 a 600 mm
- Dimensiones bobina:  
ancho máximo de film 520 mm  
diámetro externo, 350 mm  
diámetro interno, 68÷75 mm
- Material de embalaje:  
Film polipropileno, Films laminados, Films soldables en frío, Polietileno
- Dimensiones de la máquina:  
longitud: 3.200 mm  
ancho: 890 mm  
altura: 1.800 mm  
peso: 550 kilos

## Características eléctricas y de gestión

- Control mediante PLC
- Interfase con pantalla táctil LCD de 7 pulgadas, memorias para diferentes programas de trabajo
- Diagnóstico del equipo
- Control de la temperatura a través de la pantalla táctil
- Potencia instalada: 3 kW

## Características neumáticas

- Alimentación con aire comprimido
- Presión: 7 Bar / Aire seco y filtrado
- Consumo de aire: 20NL/min

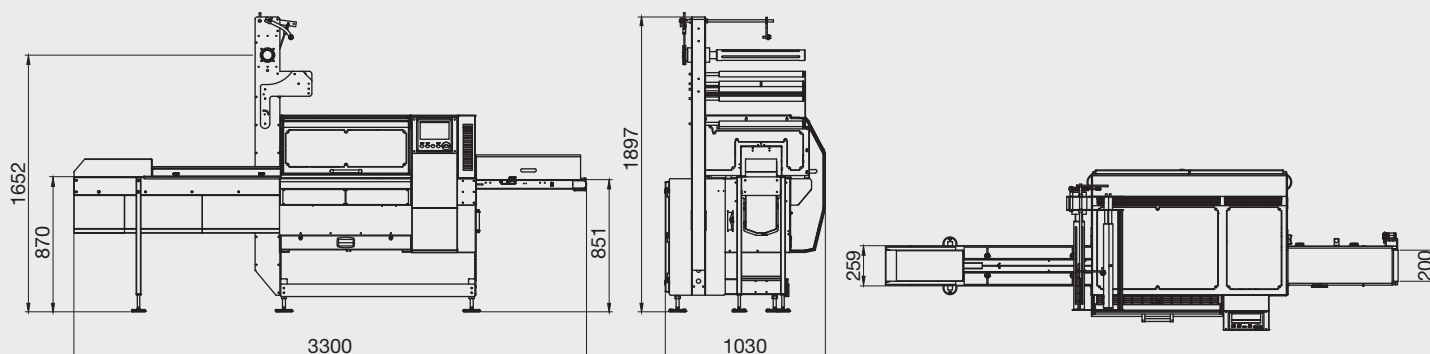

Le caratteristiche e le misure riportate non sono impegnative. Ci riserviamo il diritto di apportare modifiche senza preavviso.

Above data are not binding. We reserve the right to make modifications without notice.

Les caractéristiques techniques ainsi que les dimensions sont données à titre indicatif, sous réserves de modifications éventuelles sans préavis.

Las características y las medidas reportadas no son obligativas. Nos reservamos de hacer modificaciones sin aviso anticipado.